

VOLAT

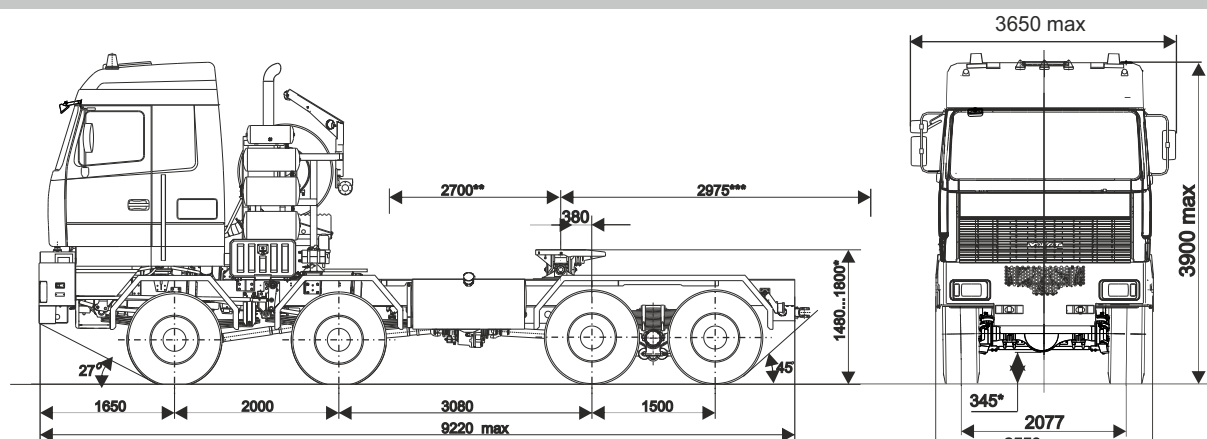

ТЯГАЧ СЕДЕЛЬНЫЙ
МЗКТ - 741600-011

ТЕХНИКА, НЕ ЗНАЮЩАЯ ПРЕГРАД



- * Размеры при полной массе тягача.
 ** Внутренний радиус передней части седельного тягача.
 *** Радиус габарита задней части седельного тягача.

ТЕХНИЧЕСКАЯ СПЕЦИФИКАЦИЯ

ХАРАКТЕРИСТИКИ

Колесная формула	8x8
Максимальная скорость, км/ч	90
Радиус поворота, м	12,5
Емкость топливного бака, л	1000
Максимальный преодолеваемый подъем, %	30

Передние оси	385/65 R22,5
Количество	4
Задние оси	315/80 R22,5
Количество	8+1

ВЕСОВЫЕ ПАРАМЕТРЫ

Масса снаряженного тягача, кг	16 600
Допустимая масса балласта/ нагрузка на ССУ, кг	27 000
Полная масса тягача, кг	43 750
Распределение полной массы по осям, кг	
передние оси	8450, 9300
задние оси	2x13 000
Допустимая максимальная масса автопоезда, кг	90 000

РАМА

Лонжеронного типа
 Сечение лонжеронов – швеллерное с усиленными поперечинами
 С передним и задним буксирными устройствами
 Усиленный стальной бампер

КАБИНА

Цельнометаллическая повышенной комфортабельности
 Двухместная с двумя спальными местами
 Сидение водителя на пневмоподвеске

ДВИГАТЕЛЬ

Тип	Cummins QSX15 600, EURO-4
Число и расположение цилиндров	Р6
Мощность	447 кВт (600л.с.) при 2100 мин ⁻¹
Крутящий момент	2400 Нм при 1300 - 1600 мин ⁻¹

СЕДЕЛЬНО-СЦЕПНОЕ УСТРОЙСТВО

SAE 3¹/₂" inch (Ø 89 мм)

ОПЦИИ

Автоматическая централизованная система смазки
 Жидкостный подогреватель двигателя
 Обогреваемый топливный фильтр-отстойник Separ
 Подогрев забора топлива
 Автономный отопитель кабины
 Кондиционер
 Защита фар

КОРОБКА ПЕРЕДАЧ

Тип	автоматическая
Кол-во передач	6 вперед, 1 назад
Диапазон	4.4-0.65; R4.95

РАЗДАТОЧНАЯ КОРОБКА

Кол-во передач	2
Передаточные числа	1:0.99; 1:1.57

ТОРМОЗНАЯ СИСТЕМА

Управление пневматическое
 Двухконтурная с АБС
 Автоматический моторный тормоз
 Гидродинамический тормоз-замедлитель Voith VR115H

ШИНЫ

С универсальным протектором
 Ошиновка-двускатная

